



**ВЕРДЕСТА**  
СПОЖНОЕ СТАНЕТ ПРОСТЫМ



## БИЗНЕС НОВЫХ РЫНКОВ НА ЭНТРОПИИ СТАРОГО МИРА

ДЕНИС ВОЙУЛЕВИЧ, ДИРЕКТОР

---



ENGINEERING ●  
TECHNOLOGIES ●  
PROTOTYPE ●

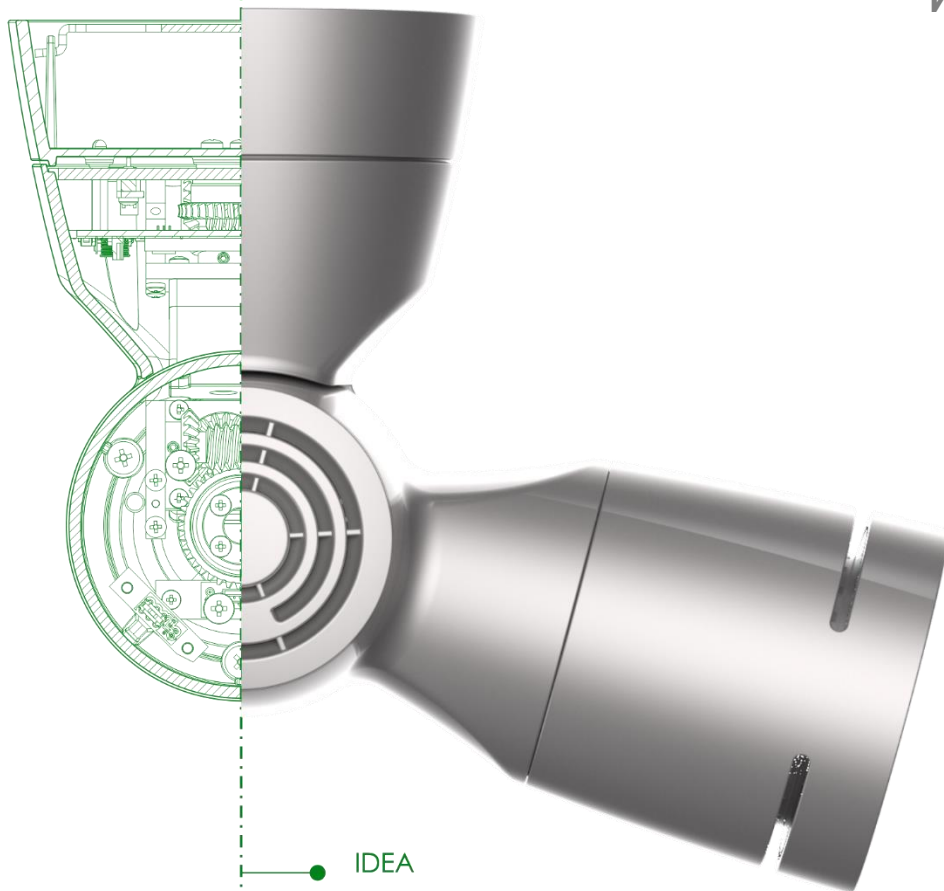

● IDEA  
● SKETCH  
● DESIGN  
● SHAPE  
● PRODUCT

БЮРО ПРОМЫШЛЕННОГО ДИЗАЙНА  
И ИНЖЕНЕРНО-КОНСТРУКТОРСКИХ РАЗРАБОТОК

Генерация новых продуктов  
Инфраструктурный дизайн  
Концептуальный дизайн  
Разработка продуктов

Для нас циркулярная экономика это  
рынок потенциально-новой услуги!

ИНФОРМАЦИЯ О КОМПАНИИ



## Просто лозунги



Мир имеет ограниченные ресурсы

Экология - это проблема каждого из нас, но у нас разные рычаги влияния

Мусора просто должно быть меньше



Где этика расходится с целями бизнеса?

## БИЗНЕС – основной двигатель прогресса

- Зеленые технологии
- Возобновляемые источники энергии
- Циркулярная экономика

Топливо для бизнеса - очевидная выгода, выраженная в денежном эквиваленте

Если их нет... активность по данному направлению исчезнет

## Направления для изменений



- Восприятия отходов - как проблемы обществом
- Усиление позиции регуляторов. Бизнесу должно быть не выгодно выбрасывать
- Зарождение новых бизнес моделей, для которых отходы являются конкурентным сырьем
- Биржи гомогенизированных отходов, отработанных продуктов
- Привлечение инвестиций в инфраструктурные проекты



ТАК ЧТО ДЕЛАТЬ?

## Цена внедрения изменений

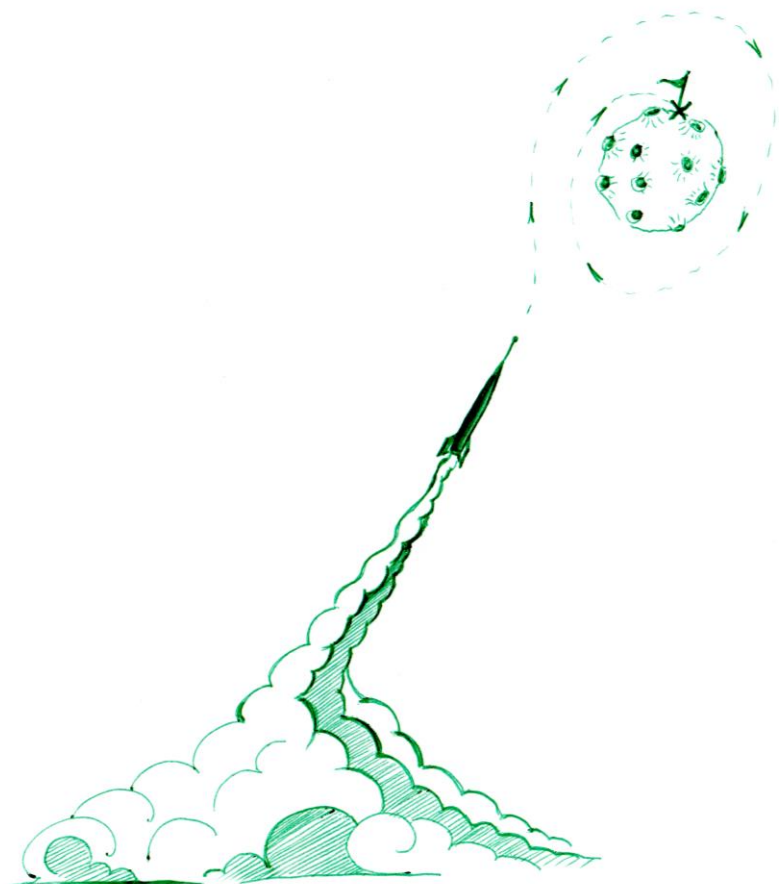

Вера в идеи – драйвер изменений

Амбиция, энергия человека который стремится к изменениям

Стоимость изменений - это затраты на технологии, обучение, материалы, оборудование и пр.

Наличие явных **выгод** которые дадут изменения

Интенсивность изменений формирует поддерживающая инфраструктура



ТАК ЧТО ДЕЛАТЬ?



## Зарождение новых рынков

Формирование новых рынков стихийное и структурное

Топливом новых рынков является руины старого мира

Новые бизнес процессы, технологии и продукты разрушают устоявшиеся старые модели

Дотации, преференции, гранды и пр. - это катализаторы процессов изменений, а не источник энергии для функционирования.

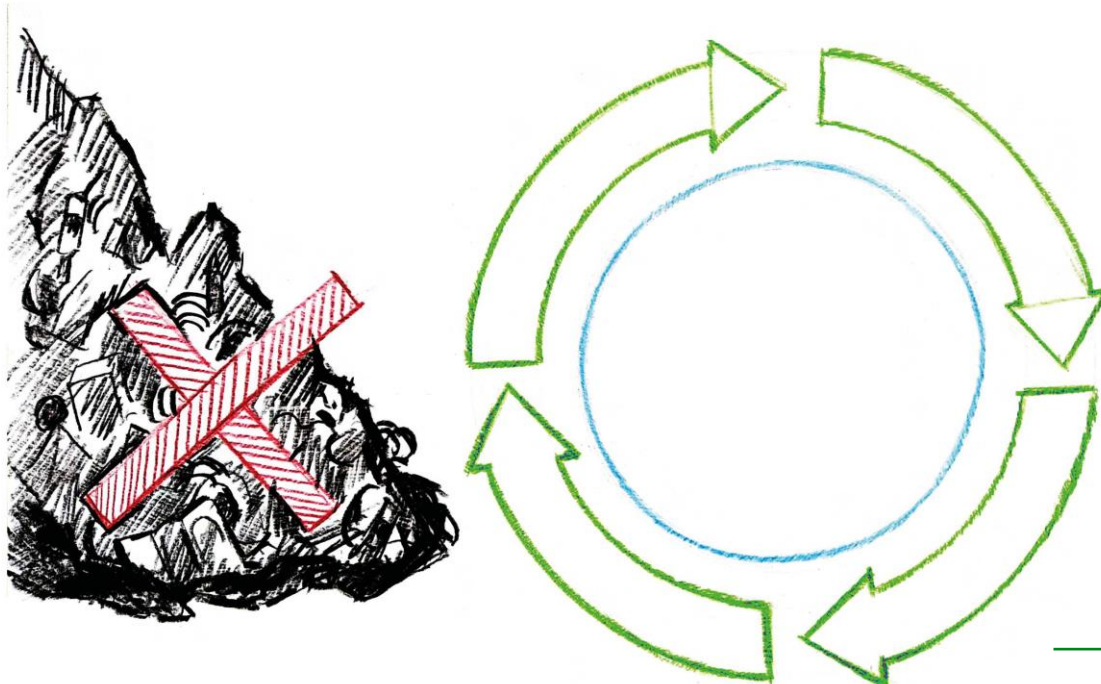

ТАК ЧТО ДЕЛАТЬ?

## Роль регуляторов



Формирование ограничений. Должно быть не выгодно выбрасывать отходы

Сдерживание волны появления лже-предприятий

Утилизация свинцовой золы как основа для специальных строительных смесей - по факту вывоз на нелегальные полигоны

Продажа отходов под предлогом вторсырья странам третьего мира, которые в априори не обладают технологиями переработки





## Время перелистнуть страницу

Отходов, использованные продукты - в новом мире, это сырье для новых моделей.

Создание бизнес-моделей, где отходы являются ресурсом для ведения бизнеса

Ключевая проблема не умение зарабатывать на рынке утилизации отходов от жизнедеятельности предприятия. Если отходы не являются сырьем для другой бизнес модели.

В разрезе **циркулярной экономики** проекты запускаются при условии, что в **полном цикле** все участники процесса имеют **коммерческие выгоды**

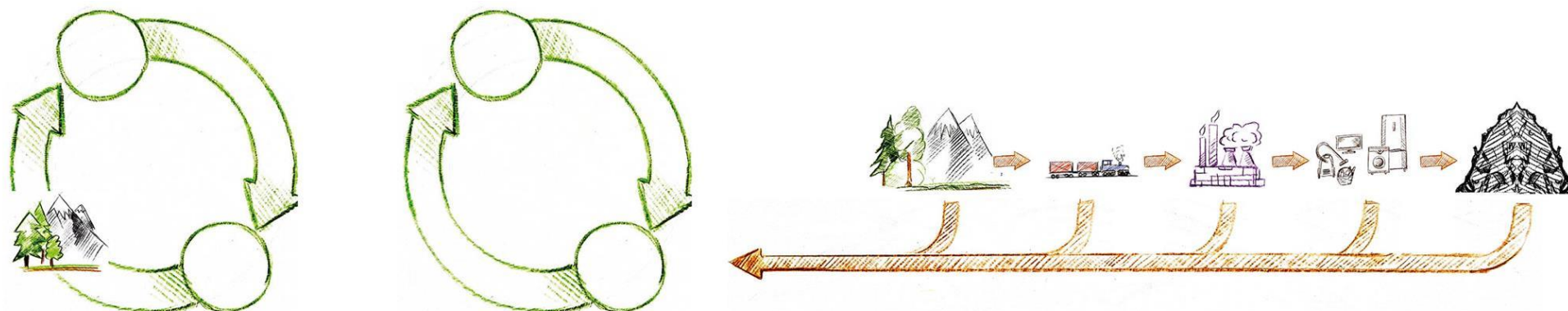



## Индикатор изменения среды

Наличие конкуренции за отходы как за ресурс в каждом бизнес цикле

Общественный яркий негативный резонанс на деструктивные процессы

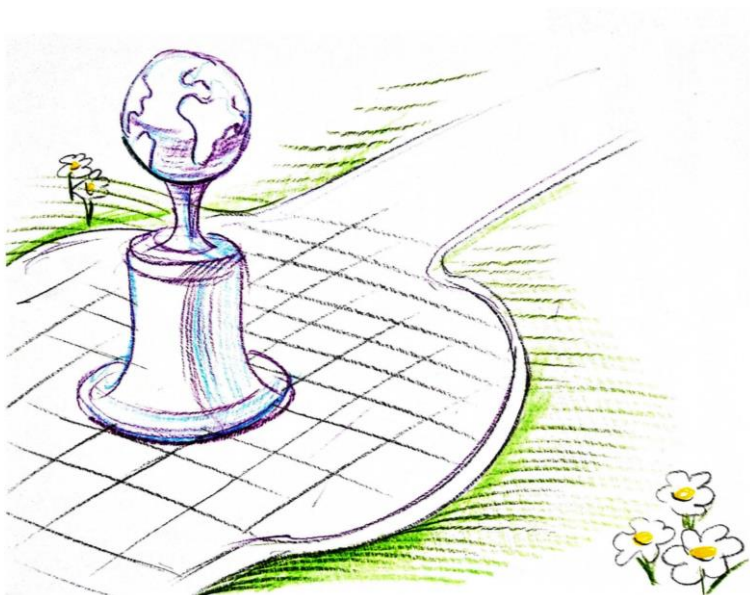

**СПАСИБО!**

НУ НАКОНЕЦ-ТО  
ПОСЛЕДНЯЯ СТРАНИЦА:)

**Где нас найти**

Мележа, 1, офис 1516  
г. Минск, Республика Беларусь

**Как с нами связаться**

+375 25 9519965  
+375 17 3770907  
verdesta@verdesta.by



**ВЕРДЕСТА**  
СПОЖНОЕ СТАНЕТ ПРОСТЫМ



---

verdesta design team

[verdesta.by](http://verdesta.by)